

Injectiemortel VMZ

Toepassing

Injectiemortel voor Ankerstangen VMZ-A. Uitstekende hechting in gescheurd en ongescheurd beton. De mortel hardt uit en vormt aan de boorgatwand met het beton een sterke hechting aan de buitenkant. Aan de binnenkant, wordt de vormgesloten verbinding tussen mortel en het conische deel van de ankerstang na uitharding gelost, door het aanbrengen van het draaimoment.

Montage

In de koker zijn het kunsthars en harder gescheiden. Beide componenten worden met behulp van een spuitpistool door de aangebrachte mengtuit geperst en vermengd in het gereinigde boorgat geïnjecteerd.

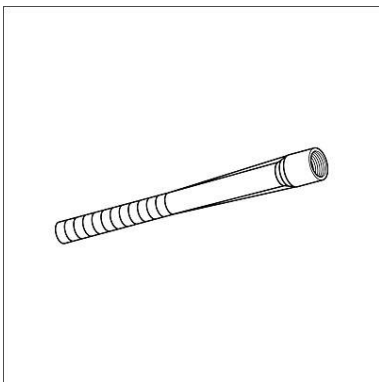

Bij langere werkonderbrekingen hardt de mortel in de mengtuit uit. Om de overgebleven mortel te kunnen verwerken dient een nieuwe mengtuit aangebracht te worden.

Richtwaarden:

Type	Aantal boorgaten per koker
VMZ-A M 8 ...	73
VMZ-A M10 ...	49
VMZ-A M12 ...	34
VMZ-A M16 ...	20

Technische gegevens

Materiaal: Vinylester-Basis, styreenvrij

Type	Inhoud	G [kg]	Verpakt per [stuks]	Artikelnummer
VMZ 345	345 ml	0,69	1	190811
Mengtuit VM-X		0,01	1	190829